

## **W01-4-1** **Dvojitá bradla**

Workout je stále populárnější způsob cvičení v exteriéru, při kterém se využívá zejména hmotnost vlastního těla. Cvičení je pestré díky vnějšímu prostředí a široké škále cviků, které workoutové prvky a sestavy umožňují. Prospívá tak nejen fyzické, ale i psychické pohodě. Workout nabízí různé možnosti a stupně náročnosti, takže je určen jak pro sportovce, tak i starší děti, dospělé a seniory. Street workout může být umístěn samostatně na městském sídlišti, v parku, či jako součást sportoviště nebo exteriérového fitness parku.



SEGMENTY:

2 × bradla

SPECIFIKACE:

Street workout prvek Dvojitá bradla W01-4-1 je certifikován dle ČSN EN 16 630

<b>Maximální výška:</b>	1150 mm
<b>Rozměry prvku:</b>	3360 × 600 × 1150 mm
<b>Materiál:</b>	Žárově zinkovaná ocel, tloušťka 3 mm, sokly 80 x 80 mm
<b>Povrchová úprava / barvy:</b>	KOMAXIT - vypalované v peci / RAL paleta, podle výběru
<b>Počet stanovišť:</b>	2
<b>Cílová skupina:</b>	140 cm a více
<b>Dopadová plocha:</b>	ve smyslu ČSN EN 1177
<b>Rozměry dopadové plochy:</b>	6360 × 3600 mm / 22,9 m <sup>2</sup>

## W01-4-1 Dvojitá bradla

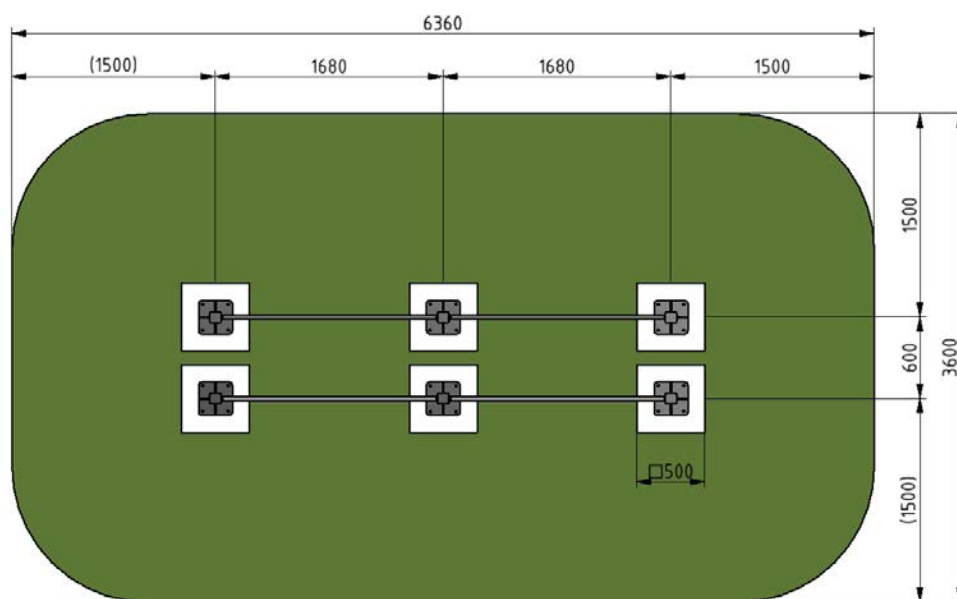
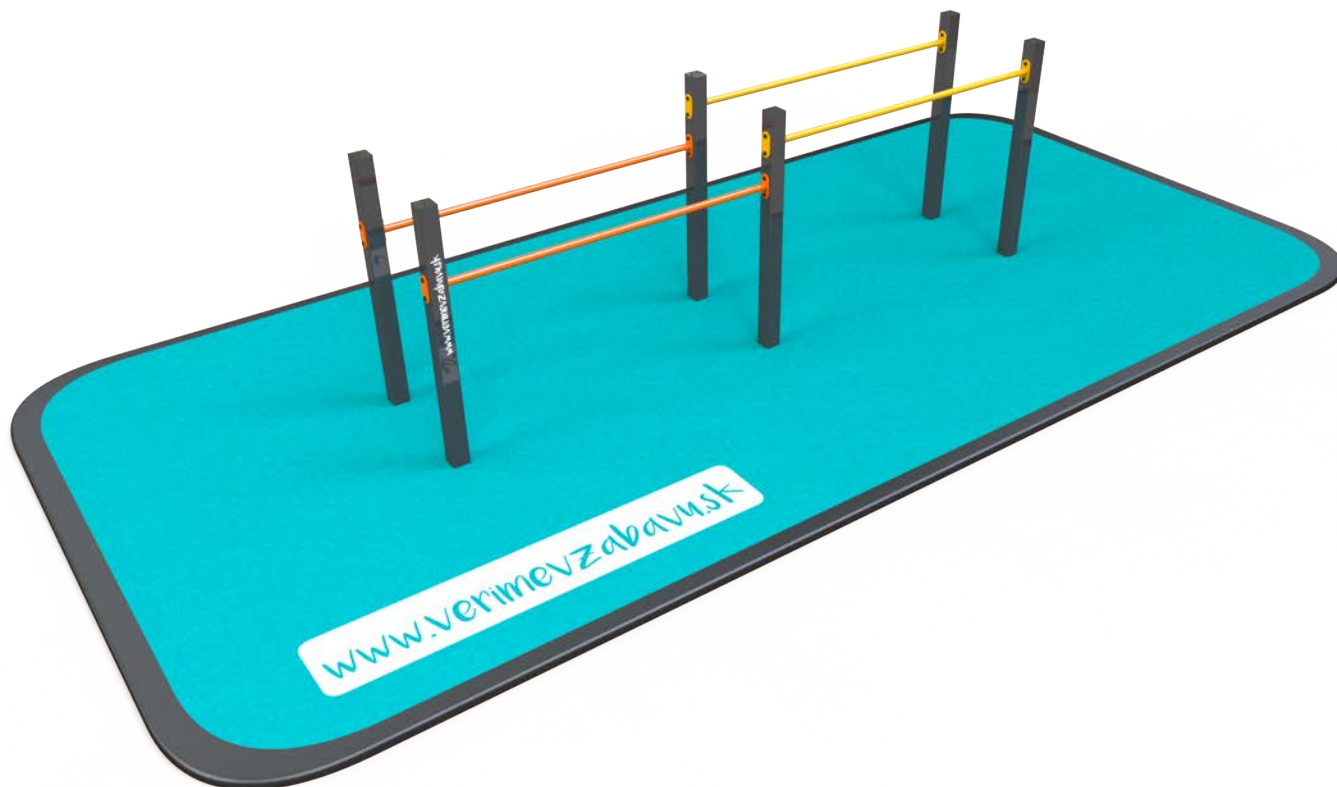

W1-4-1